

FRIAFIT®-Übergangsstück USTZ

zur Verbindung von Steinzeugrohren mit FRIAFIT®-Muffe AM
oder FRIAFIT®-Abwassersattel ASA-TL,
für PE-HD Rohre SDR 33 – SDR 17

PE 100

Maximal zulässiger Prüfdruck 0,5 bar (gemäß DIN EN 1610)

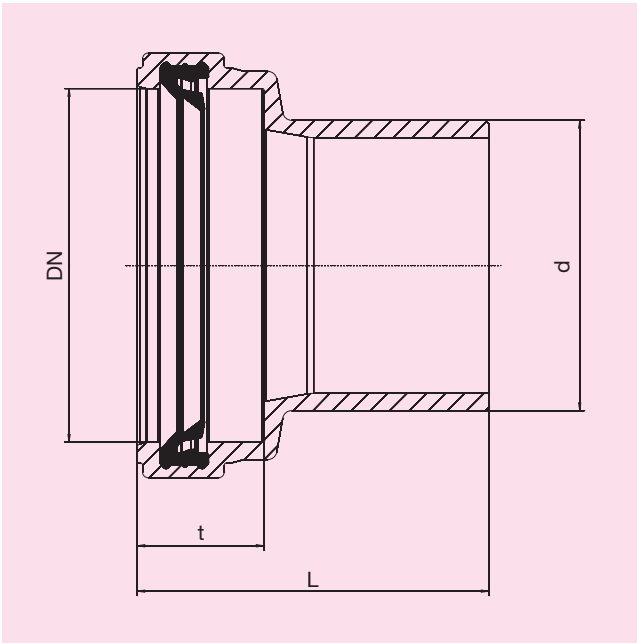

d/DN	Best.-Nr.	Lagerstatus	VE	PE	L	t	Gewicht kg/Stück
160/150	T-682 623	1	2	36	194	70	1,250

Wichtige Informationen zur Verwendung des **FRIAFIT®**-Übergangsstücks USTZ finden Sie auf der Rückseite.

FRIAFIT®-Übergangsstück USTZ

zur Verbindung von Steinzeugrohren mit FRIAFIT®-Muffe AM oder FRIAFIT®-Abwassersattel ASA-TL, für PE-HD Rohre SDR 33 – SDR 17

PE 100

Maximal zulässiger Prüfdruck 0,5 bar (gemäß DIN EN 1610)

Kanalrohrsysteme stellen hochwertige Wirtschaftsgüter dar, deren Wert es lange zu erhalten gilt. Steigende Anforderungen an die öffentliche Kanalisation erfordern Werkstoffe, die diese Voraussetzungen erfüllen. Mit dem FRIAFIT®-Abwassersystem aus PE-HD werden seit vielen Jahren PE-HD Kanalrohre dicht, längskraftschlüssig und wurzelfest geschweißt.

Einsatzbereich

Das FRIAFIT®-Übergangsstück USTZ dient im Hausanschlussbereich als stufenloser Werkstoffübergang von Rohren aus PE-HD (Wanddickenverhältnis von SDR 33 bis SDR 17) auf Rohre aus Steinzeug.

Verarbeitungshinweise

Die Schweißung des Spitzendteils des USTZ Übergangsstücks mit einer FRIAFIT®-Muffe AM d 160 oder einem FRIAFIT®-Abwassersattel ASA-TL, Abgang d 160, erfolgt durch FRIAFIT®-Schweißen – dicht und längskraftschlüssig.

Das USTZ-Spitzendteil wird nach den allgemeinen Montageanforderungen (siehe "Montageanleitung" für das FRIAFIT®-Abwassersystem) vorbereitet (Oxidhaut entfernen/reinigen).

In die Steckmuffenseite wird das Steinzeugrohr eingebracht. Die Steckmuffe hat eine SBR-Lippendichtung und zur sicheren Führung des Rohres eine große Einstecktiefe.

Weitere Informationen erhalten Sie bei unseren FRIALEN®- und FRIAFIT®-Kundenbetreuern und -Fachberatern. Rufen Sie uns an!

Sieben gute Gründe für das FRIAFIT®-Übergangsstück USTZ

Spitzendteil

- **Sichert dichte, längskraftschlüssige und wurzelfeste Verbindung**
- **FRIAFIT®-Schweißen zum Verbinden von USTZ mit Muffe AM oder Hausanschluss-Sattel ASA-TL**
- **Stufenloser Werkstoffübergang bei Einsatz von PE-HD Rohr SDR 33 - SDR 17, kein Absatz im Verbindungsbereich, kein Abflusshindernis**

Steckmuffenteil

- **Sichere Führung des Steinzeugrohres durch große Einstecktiefe**
- **SBR-Lippendichtung gemäß EN 681-1**
- **Standardisierter Werkstoffübergang**
- **Einfache Montage von Steinzeugrohren**

Unsere Datenblätter finden Sie im Internet unter www.friatec.de zum Downloaden